

*Optimum*

# ODŠŤAVŇOVAČ S LISOVÁNÍM ZA STUDENA S VELKOU NÁSYPKOU 400 EVOLVE



**UŽIVATELSKÁ PŘÍRUČKA**

## OBSAH

VÍTÁ VÁS VÁŠ NOVÝ KUCHYŇSKÝ POMOCNÍK	1
BEZPEČNOST PŘEDEVŠÍM	1
SEZNÁMENÍ S VAŠÍM ODŠŤAVŇOVAČEM OPTIMUM 400 EVOLVE	3
SESTAVENÍ	5
POUŽITÍ VAŠEHO ODŠŤAVŇOVAČE OPTIMUM 400 EVOLVE	7
ČIŠTĚNÍ A ÚDRŽBA	8
ŘEŠENÍ POTÍŽÍ	10
SPECIFIKACE PROUKTU	10
ZÁRUČNÍ PODMÍNKY (MEZINÁRODNÍ)	11
KONTAKTUJTE NÁS	12

## VÍTÁ VÁS VÁŠ NOVÝ KUCHYŇSKÝ POMOCNÍK

Gratulujeme ke koupi odšťavňovače pro lisování za studena s velkou násypkou Optimum 400 Evolve. Připravujte chutné šťávy, smoothies, pyré, ořechová másla, sorbety a mnoho dalšího.

### JUICE, SNAP, POST!

Jsmo zvědaví na vaši čerstvě připravenou šťávu :)

Stačí nás sledovat na Facebooku a Instagramu, připravit čerstvou šťávu, vyfotit a sdílet s hashtagy #froothie #optimum400evolve

Naše oblíbené fotografie spontánně odměňujeme cenami!

**PRO DOSAŽENÍ NEJLEPŠÍCH VÝSLEDKŮ A ZAJIŠTĚNÍ VAŠÍ BEZPEČNOSTI SI PROSÍM PEČLIVĚ PŘEČTĚTE VEŠKERÉ POKYNY UVEDENÉ V TÉTO UŽIVATELSKÉ PŘÍRUČCE.**

**PRO VÍCE INSPIRACÍ NA CHUTNÉ RECEPTY SE PODÍVEJTE NA NÁŠ FROOTHIE YOUTUBE KANÁL.**

## BEZPEČNOST PŘEDEVŠÍM



**PŘI POUŽITÍ ELEKTRICKÝCH SPOTŘEBIČŮ BYSTE VŽDY MĚLI MÍT NA PAMĚTI A ŘÍDIT SE NÁSLEDUJÍCÍMI OBCENÝMI BEZPEČNOSTNÍMI OPATŘENÍMI:**

1. Pečlivě si přečtete a řiďte se veškerými pokyny a varováními obsaženými v této uživatelské příručce.
2. Abyste předešli nebezpečí úrazu elektrickým proudem, odšťavňovač 400 Evolve neponořujte do vody ani jiné tekutiny.
3. Spotřebič zapojte pouze do správně uzemněné zásuvky. Vždy se ujistěte, že je zástrčka správně zapojena do zásuvky.
4. Vstupní napětí tohoto spotřebiče je 220-240V při 50-60Hz. Před zapojením spotřebiče se ujistěte, že je elektrický zdroj se spotřebičem kompatibilní, předejete tak jeho poškození.
5. Spotřebič není určen k použití osobami (včetně dětí) se sníženými fyzickými, smyslovými nebo mentálními schopnostmi či nedostatkem zkušeností a znalostí, pokud nejsou pod dohledem nebo nebyly proškoleny ohledně použití spotřebiče osobou odpovědnou za jejich bezpečnost.
6. Nepoužívejte odšťavňovač s poškozeným přívodním kabelem nebo zástrčkou, nebo pokud nefungují správně. Spotřebič odnesete do nejbližšího autorizovaného servisního střediska a nechte jej zkontrolovat nebo opravit. Nepokoušejte se spotřebič opravit svépomocí, předejete tak možným zraněním.
7. Nepoužívejte spotřebič, pokud máte mokré ruce.

**BEZPEČNOST PŘEDEVŠÍM**

8. Máte-li s použitím odšťavňovače jakékoliv problémy, nejdříve je konzultujte v sekci Řešení problémů. Pokud problémy přetrvávají, kontaktujte distributora produktu a spotřebič odešlete na kontrolu či opravu. Odšťavňovač sami nerozebírejte.
9. Před sestavováním, čištěním nebo před tím, než vložíte ruce do blízkosti spotřebiče, odpojte napájecí kabel. Předejdete tak případným zraněním.
10. Před použitím se ujistěte, že jsou odmontovatelné součásti spotřebiče správně připevněny. Oddělovač dužiny a násypka musí být v poloze "zamknuto". V opačném případě během odšťavňování hrozí únik tekutiny, rozliti nebo uvolnění součástí.
11. Spotřebič umístěte na hladký, pevný a rovný povrch mimo dosah vody a zdrojů tepla. Spotřebič neumísťujte na koberce, ručníky, plasty, papír ani hořlavé povrchy.
12. Spotřebič je vybaven čipem inteligentní ochrany, který jej po 20 minutách odšťavňování automaticky vypne. Za účelem prodloužení životnosti spotřebiče jej nechejte mezi jednotlivými použitími vždy 20-30 minut vychladnout.
13. Pokud dojde při odšťavňování k přetížení nebo ucpání spotřebiče, po několika vteřinách se automaticky vypne. Spotřebič můžete opět zapnout po zaznění "pípnutí". Pokud je stále ucpaný, odpojte jej z elektřiny, odstraňte všechny nánosy jídla či dužiny a opět jej zapněte.
14. Nikdy přímo do spotřebiče nedávejte citronovou šťávu.
15. Dodržením pokynů k čištění a údržbě obsažených v této příručce zajistíte soulad s hygienickými normami a normami bezpečnosti potravin.
16. Odšťavňovací šnek je vyroben z keramiky a snadno může dojít k jeho zlomení. Zacházejte s ním opatrně, nenechte jej spadnout ani sklouznout na zem.
17. Po každém použití čistěte spotřebič a všechny jeho součásti, které přicházejí do kontaktu s ingrediencemi, čistou vodou. Nepoužívejte abrazivní materiály, agresivní prostředky ani žíraviny (např. kyseliny, aceton atd.).
18. Při manipulaci s ostrými součástmi, vylévání nádob a během čištění spotřebiče buďte obzvlášť opatrní.
19. Neplánujete-li spotřebič delší dobu používat, vypněte jej nebo odpojte z elektrické zásuvky.
20. Ingredience do odšťavňovače netlačte ničím jiným, než dodaným pěchovadlem.
21. K čištění ucpaných výstupů nikdy nepoužívejte žádné nástroje (např. hulký). Namísto toho se řiďte pokyny pro správné čištění spotřebiče.
22. Spotřebič je určen k použití v domácnosti a podobných aplikacích, například:
  - v zaměstnaneckých kuchyních v obchodech, kancelářích a jiných pracovištích;
  - na farmách;
  - použití klienty v hotelech, motelech a jiných ubytovacích zařízeních;
  - v zařízeních typu bed and breakfast
23. Děti musí být vždy pod dohledem a nesmí si se spotřebičem hrát.

**NEDODRŽENÍ BEZPEČNOSTNÍCH POKYNŮ A  
VAROVÁNÍ MŮŽE MÍT ZA NÁSLEDEK VÁŽNÁ ZRANĚNÍ.  
NESPŘÁVNÉ POUŽITÍ VAŠEHO ODŠŤAVŇOVAČE MŮŽE  
VÉST K JEGO POŠKOZENÍ A PROPADNUTÍ ZÁRUKY.**

## SEZNAMTE SE S VAŠÍM ODŠŤAVŇOVAČEM PRO LISOVÁNÍ ZA STUDENA 400 EVOLVE

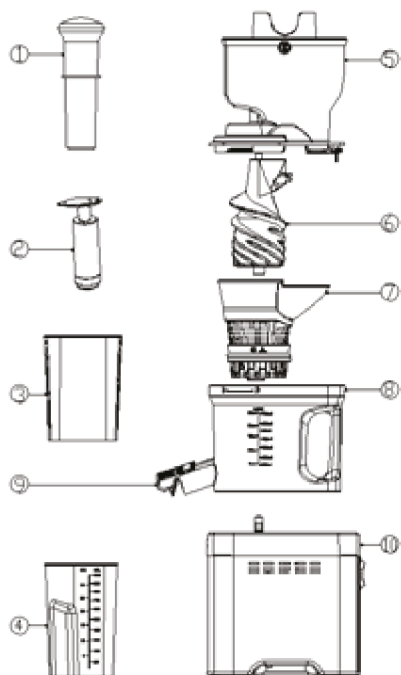

Čistící kartáč

1. Pěchovadlo/Dusadlo
2. Ruční čerpadlo pro odsátí vzduchu z nádoby na šťávu
3. Nádoba na šťávu 0,7 l
4. Nádoba na dužinu 1 l
5. Podávací násypka
6. Násypka
7. Sítko
8. Sestava odšťavňovací misky
9. Kohoutek na šťávu
10. Základna motoru odšťavňovače

**POZOR:** Spotřebič bude fungovat pouze, pokud je připojen napájecí kabel a pokud je soustava víka správně sestavena, viz obrázek.

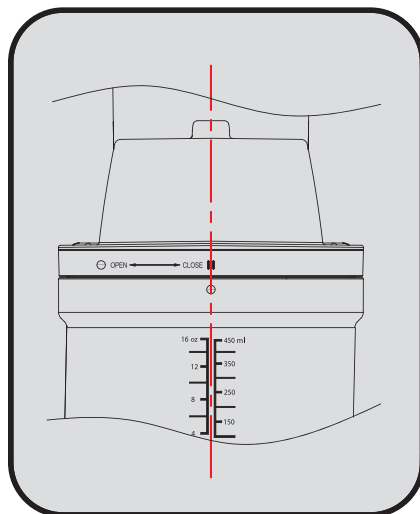

## SESTAVENÍ

Před sestavením odšťavňovače jednotlivé součásti prosím umyjte.

1.

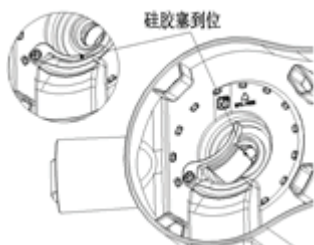

Ujistěte se, že je správně vložena silikonová vložka na dně nádoby. (Přeskočením tohoto kroku riskujete únik šťávy nebo menší výsledné množství šťávy). Při čištění gumovou vložku vyjměte, po čištění ji do odšťavňovače opět vložte.

2.



Přípevněte misku na hlavní tělo, a zarovnejte ji správně se dvěma zamykacími body.

3.

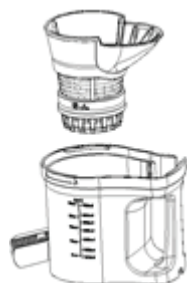

Ve směru šipky vložte do mísy sítko.

4.



Do středu sítko vložte šnek, poté jej otáčením napoložte do správné pozice.

5.

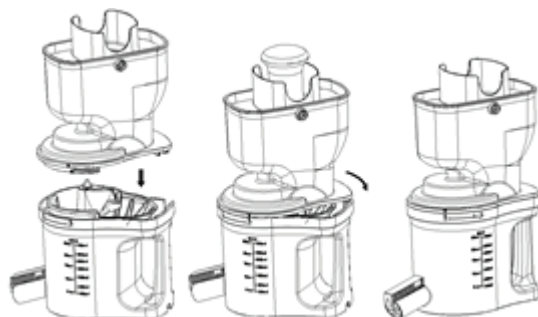

**Instalace víka:**

- A.** Zarovnejte referenční značku (trojúhelník) na víku s korespondující značkou (odemčení) na odšťavňovací míse, viz obrázek.
- B.** Otočte soustavou víka ve směru hodinových ručiček a natočte tak násytku ingrediencí do správné pozice (po utažení uslyšíte zvuk cvaknutí).

6.



**PŘÍPRAVA PŘED POUŽITÍM**

1. Zapojte spotřebič do elektrické zásuvky.
2. Připevněte nádoby na šťávu a dužinu dle obrázku.



## POUŽITÍ VAŠEHO ODŠŤAVŇOVAČE OPTIMUM 400 EVOLVE

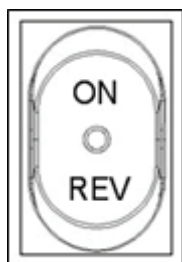

### 1. Stiskněte tlačítko pro zapnutí

Stisknutím tlačítka "ON" posunete ingredience směrem dovnitř do odšťavňovače.

Stisknutím a podržením tlačítka "REV" vytlačíte ingredience zpět nahoru.

### VAROVÁNÍ:

Nepoužívejte spotřebič, pokud máte mokré ruce.



### 2. Do násypky vložte čisté ingredience a pýchovadlem je zatlačte směrem dolů. Extrakce šťávy (pomocí sítka).

1. Použijte čerstvé ingredience.
2. Mrkev před odšťavňováním nakrájejte na malé kostky.
3. Z kaki, švestek, broskví a jiného peckovitého ovoce před odšťavňováním odstraňte pecky.
4. Sítko nepřetěžujte. Předejdete tak jeho poškození.

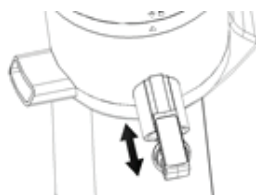

### 3. Použití výstupu pro šťávu

Sbírání šťávy: Během odšťavňování můžete otevřením výstupu sbírat šťávu přímo do nádoby.

Míchání: pokud odšťavňujete několik ingrediencí najednou, zavřený výstup vám zaručí lépe smíchanou šťávu.

### POZNÁMKA:

Během odšťavňování nepřekračujte úroveň maximálního množství.



Pomocí ručního čerpadla odčerpajte vzduch a vytvořte vakuum, které zabrání oxidaci a ztrátě živin u vašich čerstvých šťáv.

Vaše čerstvě připravená šťáva tak déle vydrží čerstvá.

## ČIŠTĚNÍ A ÚDRŽBA

**PŘED ROZEBÍRÁNÍM A ČIŠTĚNÍM ODŠŤAVŇOVAČ VŽDY VYPNĚTE A VYPOJTE Z ELEKTŘINY.**

### ZPŮSOB 1:

Jednou stiskněte tlačítko reverse (zpětný chod), uchopte soustavu víka a vytáhněte ji směrem nahoru dle obrázku.

### ZPŮSOB 2:

Otočte víkem proti směru hodinových ručiček, dokud nebude značka otevření zarovnaná s \* Odejměte víko a poté odejměte komoru od hlavního těla.

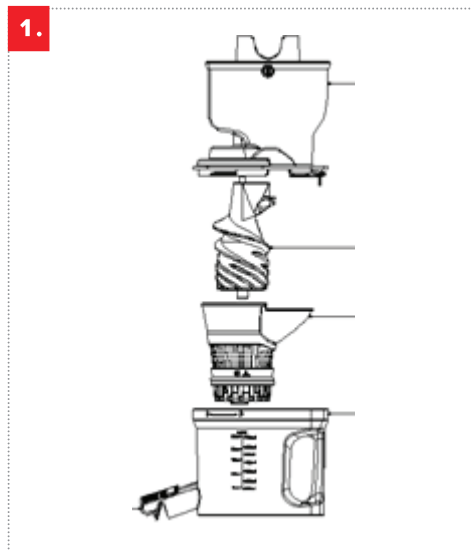

**Součásti rozebírejte v pořadí zobrazeném na obrázku.**

2.

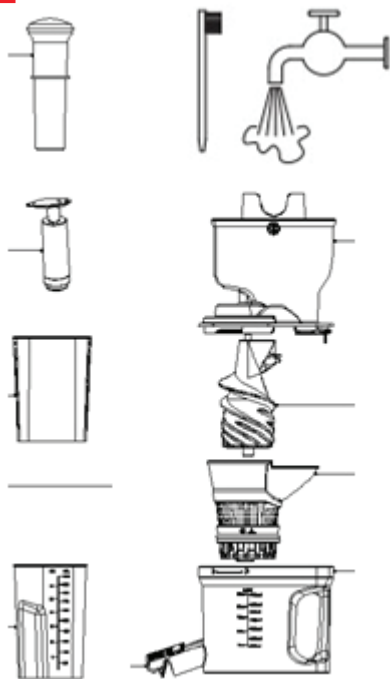

Odnímatelné součásti opláchněte pod vodou. Pokud je sítko ucpané, nános ingrediencí očistěte čisticím kartáčem. K čištění nepoužívejte kovové kartáče, ostré nástroje ani čisticí přípravky.

3.



Dojde-li ke znečištění hlavního těla, otřete jej vlhkým hadříkem, ale neponořujte jej do vody.

Čistý odšťavňovač před uskladněním otřete měkkým, suchým hadříkem.

## ŘEŠENÍ PROBLÉMŮ

PROBLÉM	MOŽNÁ PŘÍČINA	ŘEŠENÍ
Nefunguje to!	Spotřebič není zapojený.	Ujistěte se, že je odšťavňovač 400 Evolve zapojen do uzemněné elektrické zásuvky.
	Nestiskli jste tlačítko zapnutí.	Stiskněte tlačítko zapnutí a příslušnou šipku.
Na součástech odšťavňovače dochází ke změně barev.	Lisovací šnek, sítko, násypka, odšťavňovací nádoba a další součásti produktu se běžně zabarvují od určitých ingrediencí.	Změna barvy nijak neohrožuje bezpečnost použití spotřebiče a není vašemu zdraví nebezpečná.
Odšťavňovač přestal fungovat.	Spotřebič je vybaven čipem pro inteligentní ochranu, který jej po 20 minutách odšťavňování automaticky vypne.	Počkejte 20-30 minut, než motor zchladne, a poté začnete znovu.
	Spotřebič je přetížený nebo ucpaný.	Po pípnutí spotřebič znovu zapněte. Je-li stále ucpaný, odpojte odšťavňovač z elektriny, odstraňte nános nebo dužinu a znovu jej zapněte.

## SPECIFIKACE PRODUKTU

1	Produkt	odšťavňovač s lisováním za studena s velkou násypkou 400 evolve
2	Jmenovité napětí	220-240V
3	Jmenovitý výkon	250W
4	Jmenovitá frekvence	50-60Hz



Odšťavňovač s lisováním za studena s velkou násypkou 400 evolve



Australská norma: AS/NZS 60335.2.14:2017



Na konci provozního života produkt nevyhazujte do běžného domovního odpadu. Produkt odnesete na sběrné místo pro recyklaci elektrických a elektronických zařízení. Materiál lze recyklovat dle označení. Opětovným použitím, recyklací a jiným využitím starších zařízení se podílíte na ochraně našeho životního prostředí. O informace ohledně recyklačního zařízení prosím požádejte orgány vaší místní samosprávy.

## ZÁRUKNÍ PODMÍNKY (MEZINÁRODNÍ)

Niže uvedená záruka pokrývá pouze distributory přístrojů značky Optimum. Spojte se prosím s vaším distributorem pro kompletní záruku na produkt.

### Platí od 1. ledna 2014

1. Optimum® se zaručuje, že tento přístroj je bez jakéhokoliv závadného materiálu a zpracování, a že bude uspokojivě fungovat pro domácí použití po dobu 2 let od data zakoupení, bude-li použit v souladu s přiloženou uživatelskou příručkou.
2. Jakékoli záruky překračující tuto obvyklou dobu jsou nabízeny prodávajícím distributorem jakožto prodloužené smluvní podmínky a jsou tudíž vymahatelné pouze skrze něj.
3. Defekty, které se vyskytnou při běžném použití a péči během doby, kdy platí záruka tohoto výrobce, budou námi opraveny nebo nahrazeny pouze nebude-li prodávající distributor toho schopen. Toto bude provedeno výhradně z naší vůle bez poplatků za součástky. Tato záruka se nevztahuje na zahrnuté příslušenství nebo příslušenství zakoupené zvlášť. Náhradní součástky mohou být vaším distributorem nabídnuty v případě vážných poruch jím určených.
4. Síta se pokazí nebo rozbijí pouze zneužitím a špatným zacházením a nejsou tedy kryté touto zárukou na dobu delší než 30 dní po datu zakoupení.
5. V případě, že je zboží potřebující opravu stále pod zárukou a váš distributor není schopen opravu poskytnout, je zákazník zodpovědný za uhrazení ceny za dopravu do nebo ze společnosti Optimum® (nebo jejímu schválenému poskytovateli služeb).
6. Zatímco se zboží přepravuje, ručí za něj vlastník a jakékoliv další poškození během přepravy není kryto zárukou.
7. Zákazník by se měl ujistit, že je produkt odesílán nazpět řádně zabalený, aby se předešlo jeho poškození během přepravy. Abychom mohli zpracovat vaši reklamaci, ujistěte se, že jste přiložili vysvětlení vašeho problému. Společnost Optimum® nebude pátrat po závadách a opraví pouze závady popsané a kryté zárukou.
8. Tato plná záruka se stává neplatnou, pokud byl tento přístroj vystaven zneužití, zanedbání, nehodě, modifikaci, selhání kvůli nedodržení instrukcí nebo abnormálním či extrémním podmínkám.
9. Kosmetické změny, které neovlivňují výkon, jako např. odbarvení částí produktu vinou uživatele nebo efekty způsobené použitím agresivních čisticidel, nebudou pokryty zárukou ani nebudou požadovány za defekty. Čištění nebo odstranění potravin spolu s jakýmkoliv poškozením způsobeným jejich nánosem nejsou pokryty touto zárukou.
10. Tato záruka nepokrývá běžné opotřebení produktu či jeho součástí.
11. Tato záruka nepokrývá žádný defekt způsobený nehodou, nesprávným použitím, zneužitím, nesprávnou instalací nebo provozem, nedostatkem rozumné údržby, neautorizovanými léky, ztrátou součástek a zásahem nebo pokusem o opravu osobou neautorizovanou společností Optimum®.
12. Záruka nebude platná, pokud poškození, porucha nebo selhání vyplývající z modifikace, nehody, nesprávného použití, zneužití, požáru, rozliti tekutiny, špatného seřízení uživatelského ovládání, použití nesprávného napětí, výpadku proudu, bouřky, Božího zásahu, problémů s přísunem napětí, zásahů nebo neautorizovaných oprav prováděných libovolnou osobou, použití vadných nebo nekompatibilních příslušenství, vystavení abnormálně ničivým podmínkám nebo vstupu jakéhokoliv hmyzu, škůdce nebo cizího objektu do přístroje.
13. Musíte si ponechat vaši fakturu nebo účtenku jako důkaz o nákupu a datu provedení tohoto nákupu. Účtenka musí být předložena při reklamaci.

14. V případě, že účtenka není předložena, je tato záruka neplatná. Spotřebitelská práva nám dovolují vyžádat si přiměřený důkaz o nákupu při vyřizování reklamace.
15. Tato záruka nevylučuje ani neomezuje jakákoliv uvedená a vymahatelná spotřebitelská práva v zákoně o ochraně spotřebitele. V případě, že se vyskytne jakákoliv okolnost, která bude porušovat práva spotřebitele, bude pouze zmíněná okolnost anulována a všechny ostatní okolnosti setrvávají.

**KONTAKTUJTE NÁS**

**Kontaktujte prosím vašeho distributora ohledně podpory, oprav a reklamací**

